



BALKANSKO ECHO

BULHARSKO

VÝROBA ELEKTRICKÝCH KLADKOSTROJŮ,
ELEKTRICKÝCH MOTORŮ, JEŘÁBŮ A
JEŘÁBOVÝCH KOMPONENTŮ

KATALOG TŘÍFÁZOVÝ ASYNCHRONNÍ ELEKTROMOTORY



www.balkanskoecho.com



TŘÍFÁZOVÝ ASYNCHRONNÍ
ELEKTROMOTORY

BALKANSKO ECHO

CERTIFIKACE



FIRMA

Vážení klienti, kolegové a přátelé,

Představujeme Vám katalog, který obsahuje cenné a užitečné informace o výrobní činnosti a vysoce kvalitní produkce jedné z vedoucích firem na světě na zvednutí stroje do přepravní polohy.

Firma „Balkánsko echo“ je jedinečná svými třemi samostatnými závody, s celkovou výrobní plochou více než 20000 m², s více než 600 strojů, s více než 550 oddanými a vysoce kvalifikovanými odborníky, díky tomu není závislá na zahraničním a kooperativním zásobování.

Firma projektuje, staví, vyrábí, provádí montáž a servis na:

- elektrické lanové kladkostroje řady “T” a “MT”, s kapacitou do 50 t a výškou zdvihu do 120 m, které se vyznačují výjimečnou spolehlivostí a životností;
- elektrické řetězové kladkostroje, s kapacitou od 0,125 t do 2 t;
- mostové elektrické jeřáby jedno- a dvounosnikové, ovládané z kabiny bez potřeby dalších podpěr přímo od podlahy s nosností až 100 t;
- konzoly pro elektrické jeřáby s nosností od 1 do 10 tun a s délkou ramene 10 m;
- asynchronní jedno a dvourychlostní elektromotory kuželové; s namontovanou brzdou a termální ochranou od 0,12 kW do 30 kW;
- Jednofázové a třífázové asynchronní válcové elektromotory od 0,55 kW do 37 kW;

FIRMA

- Motory s převodovkou k pohánění podvozku pro zvednutí stroje do přepravní polohy;
- omezovače zdvihu pro všechny typy elektrických kladkostrojů, jako i zvednutí stroje do přepravní polohy jeřábů;
- kompletní sortiment náhradních dílů pro všechny produkty.

Všechny firemní výrobky jsou vyráběny celkové průmyslově, v nehořlavém a v nevybušném provedení, mohou se používat v různých klimatických podmínkách, včetně chemicky agresivním prostředí.

Firemní systém řízení a kontroly kvality je certifikován podle ISO 9001:2008 společností TÜV Rheinland.

Naše produkce je certifikována v souladu s požadavky zemí, ve kterých působí.

Do konce roku 2010, firma "Balkánsko echo" vyrobila a realizovala více než 20.000 elektrických kladkostrojů, včetně více než 5000 v nevybušném provedení přes 600 jeřábů a více než 50000 elektromotorů průmyslově v nevybušném provedení.

Produkce "Balkánsko echo" denně prokazuje svůj vysoký výkon, bezpečnost a spolehlivost v různých zemích jako jsou Rusko, Kazachstán, Bělorusko, Ukrajina, Slovensko, Turecko, Írán a další. Jako jediný na světě naše výrobky mají záruku 36 měsíců.

Tento katalog je určen k tomu aby vyvolal váš zájem o zařízení, která vyrábíme s obrovskou odpovědností.

Tímto katalogem se obracíme na Vás, naše, a prohlašujeme svou připravenost k výrobě nejlepších produktů pro Vaši výrobu s ujištěním, že vaše volba je nejlepší.

Pro nepřetržitý kontakt s námi, kontaktujete na tel. čísla +35967302220, +359885000555 a +359888223344 nebo nám napište na balkanskoecho@abv.bg.

TŘÍFÁZOVÝ ASYNCHRONNÍ ELEKTROMOTORY

TECHNICKÉ CHARAKTERISTIKY

Třífázové asynchronní elektromotory jsou s rotorem na zkrat a vnějším foukáním vlastním ventilátorem, podle Bulharského státního standartu BDS EN 60034-6.

Napájí se ze třífázové sítě - 380/220V při zapojení Y/Δ a kmitočtem 50 Hz.

Na objednávku zákazníka elektromotory se mohou vyrábět na různé napětí i kmitočet 60Hz.

Maximální napětí na které se může vyrábět elektromotory je 690 V, při připojování vinutí statoru v „Y“.

Oboustranný tolerance napájecího napětí - ±5%.

Elektromotory jsou určeny na delší pracovní režim - S1, podle BDS EN 60034-1, při následujících podmínkách životního prostředí:

- mírná klimatická oblast;
- relativní vlhkost – až 80% při 25°C;
- teplota od -25 až +40°C;
- nadmořská výška – ne více než 1000m;

Po dobu pracovního provozu elektromotorů při teplotě různé od výše uvedené, musí se brát v úvahu Tabulka 1:

Tabulka 1

Teplota okolní	40°C	45°C	50°C	60°C
Výkon při nové teplotě, vůči jmenovitému výkonu	100%	96%	92%	80%

Po dobu provozu elektromotoru při nadmořské výšce více než 1000 m. Tabulka 2:

Tabulka 2

Nadmořská výška /m/	1000	2000	3000	4000	5000
Výkonost při nové nadmořské výšce, ve vztahu k jmenovité hodnotě.	100%	95%	90%	85%	80%

Při odchylkách současně i v teplotě životního prostředí a nadmořské výšce, procent využití výkonu se získává jako součin dvou koeficientů. Elektromotory mohou být provedeny i na práci v tropických klimatických oblastech provozu – „T“.

Elektromotory jsou vyrobeny s izolačním systémem třída „F“.

Stupeň ochrany elektromotoru je IP 54 nebo IP 53, podle BDS EN 60034-5.

Elektromotory mohou pracovat i při jiném pracovním režimu, jiný než S1, jako nominální hodnota se musí korigovat koeficientem, podle Tabulky 3:



TŘÍFÁZOVÝ ASYNCHRONNÍ ELEKTROMOTORY

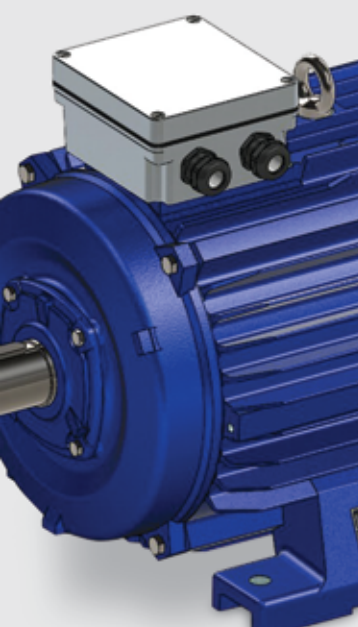

Tabulka 3

Počet pólů	Opakovaný krátkodobý režim S2		Přerušovaný periodický režim práce S3			
	Doba cyklu v minutách		Relativní trvání zařazení v %			
	30min	60 min	15%	25%	40%	60%
2, 4	1,20	1,10	1,45	1,30	1,10	1,07
6, 8	1,20	1,07	1,40	1,25	1,08	1,05

Elektromotory se vyrábějí s jednořadými kuličkovými ložisky – v souladu s Tabulkou 4:

Tabulka 4

Výška osy na otáčení /mm/	Série elektromotor	Přední ložisko	Zadní ložisko
132	AD, AM	6308-2Z C3	6308-2Z C3
160	AD, AM, MO(2p=2)	6309-2Z C3	6309-2Z C3
160	MO(2p=4,6,8)	N 310	6309 C3
180	MOM	6310 C3	6309 C3
180	MO(2p=2)	6311 C3	6311 C3
180	MO(2p=4,6,8)	6312 C3	6311 C3
200	MOM	6312 C3	6311 C3

Normálně elektromotory se vyrábějí s válcovým koncem hřídele, bez vnitřního závitu. Vlastní pracovní konec hřídele může být realizován s vnitřním závitem se středícím kuželem podle DIN 322, forma DS – podle Tabulky 5:

Tabulka 5

Průměr pracovního konce hřídele /mm/	Závít /mm/
nad 30 až 38	M12 x 28
nad 38 až 50	M16 x 36
nad 50 až 85	M20 x 42

Existují i další vypracování pracovního konce hřídele. Elektromotory se mohou vypracovat i se dvěma výstupními kolíky hřídele. Elektromotory jsou vyvážené dynamicky společně s podélným klínem, dodávají se s ní jako komplet.

KONSTRUKTIVNÍ PROVEDENÍ I ZPŮSOB MONTÁŽE PODLE BDS EN 60034-7

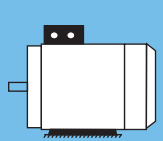
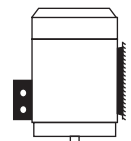
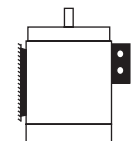
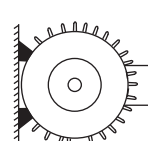
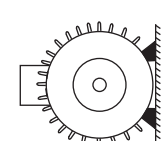
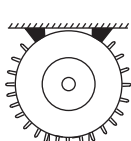
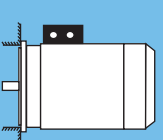
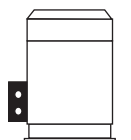
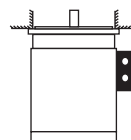
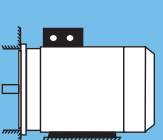
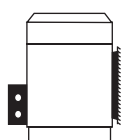
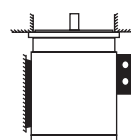
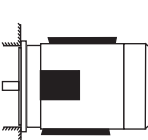
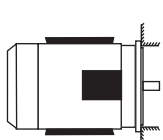
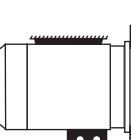
Základní vyhotovení	Varianta konstrukce					
IM B3 IM 1001 	IM V5 IM 1011 	IM V6 IM 1031 	IM B6 IM 1051 	IM B7 IM 1061 	IM B8 IM 1071 	
IM B5 IM 3001 	IM V1 IM 3011 	IM V3 IM 3031 				
IM B35 IM 2001 	IM V15 IM 2011 	IM V36 IM 2031 	IM 2051 	IM 2061 	IM 2071 	

TŘÍFÁZOVÝ JEDNO RYCHLOSTNÍ ASYNCHRONNÍ ELEKTROMOTORY

SÉRIE AD, MON		TECHNICKÁ DATA PŘI 380 V, 50Hz								
		Nominální data				Charakteristiky spouštění			Hmota	
Výkon		Typ elektromotoru	Rychlost otáčení	jmenovitý proud	k.p.d.	Power Factor	$I_{\text{triggering}} / I_n$	$M_{\text{triggering}} / M_n$	M_{max} / M_n	kg
kW	HP		min ⁻¹	A	%	cosφ	-	-	-	
3000 min⁻¹										
5.5	7.5	AD 132 SK-2	2910	10.8	82.0	0.89	7.0	2.7	2.7	56.0
7.5	10.0	AD 132 S-2	2910	14.5	83.5	0.89	7.5	2.8	2.9	61.0
9.2	12.5	AD 132 ML-2	2910	17.3	86.0	0.89	7.5	3.0	2.9	70.0
11.0	15.0	AD 132 MLL-2	2910	20.7	87.0	0.88	7.6	3.0	2.9	75.0
11.0	15.0	AD 160 MK-2	2920	20.2	86.5	0.91	7.0	3.0	2.7	94.0
15.0	20.0	AD 160 M-2	2920	26.8	88.0	0.92	7.0	2.9	2.9	115.0
18.5	25.0	AD 160 L-2	2920	32.3	89.0	0.93	7.5	2.9	2.8	130.0
22.0	30.0	AD 160LL-2	2920	39.1	88.0	0.92	8.0	3.0	2.8	135.0
22.0	30.0	MOM 180 M-2	2925	39.2	90.0	0.90	6.5	2.4	2.2	155.0
30.0	40.0	MOM 200 LM-2	2930	53.3	91.0	0.89	7.0	2.6	2.3	227.0
37.0	50.0	MOM 200 L-2	2940	65.4	90.5	0.90	7.5	2.5	2.2	243.0
1500 min⁻¹										
5.5	7.5	AD 132 S-4	1450	10.9	85.5	0.85	7.0	2.6	2.6	61.0
7.5	10.0	AD 132 M-4	1450	14.2	86.0	0.85	6.5	2.6	2.6	73.0
9.2	12.5	AD 132 ML-4	1440	18.1	86.0	0.85	7.0	2.6	2.5	76.0
11.0	15.0	AD 160 M-4	1460	21.5	89.0	0.83	6.0	2.4	2.3	105.0
15.0	20.0	AD 160 L-4	1460	28.3	90.0	0.85	6.5	2.6	2.5	130.0
18.5	25.0	AD 160 LL-4	1450	35.5	89.0	0.84	7.0	2.4	2.0	132.0
18.5	25.0	MOM 180 M-4	1460	34.8	90.0	0.85	7.2	2.0	2.2	145.0
22.0	30.0	MOM 180 L-4	1460	41.1	90.0	0.86	7.2	2.1	2.3	160.0
30.0	40.0	MOM 200 L-4	1470	58.0	91.0	0.89	7.5	2.2	2.5	234.0
37.0	50.0	MOM 200 LL-4	1460	69.5	91.0	0.89	7.5	1.8	2.2	250.0
45.0	60.0	MOM 200 LLL-4	1460	82.5	91.0	0.89	6.5	1.7	2.2	302.0
1000 min⁻¹										
15.0	20.0	MOM 180 L-6	970	30.0	88.0	0.82	6.5	2.0	2.2	160.0
18.5	25.0	MOM 200 LM-6	975	34.4	89.0	0.87	7.0	1.8	2.0	227.0
22.0	30.0	MOM 200 L-6	975	40.0	90.0	0.88	7.5	2.5	3.5	244.0
750 min⁻¹										
11.0	15.0	MOM 180 L-8	725	25.5	86.5	0.72	5.5	1.9	2.2	160.0
15.0	20.0	MOM 200 L-8	725	31.0	87.5	0.80	6.0	1.8	2.0	235.0
18.5	25.0	MOM 200 LL-8	725	38.0	88.0	0.80	6.5	1.8	2.0	250.0



TŘÍFÁZOVÝ JEDNO RYCHLOSTNÍ ASYNCHRONNÍ ELEKTROMOTORY

TŘÍFÁZOVÝ ASYNCHRONNÍ ELEKTROMOTORY

Série AM, MO, AOP			TECHNICKÁ DATA PŘI 380 V, 50Hz							
			Nominální data				Charakteristiky spouštění			Hmota
Výkon		Typ elektromotoru	Rychlost otáčení	jmenovitý proud	k.p.d.	Power Factor	$I_{\text{triggering}} / I_n$	$M_{\text{triggering}} / M_n$	M_{max} / M_n	kg
kW	HP		min ⁻¹	A	%	cosφ	-	-	-	
3000 min⁻¹										
15.0	20.0	MO 160 S-2	2925	28.4	88.0	0.91	6.5	1.7	2.4	114.0
18.5	25.0	MO 160 M-2	2925	34.4	88.5	0.92	7.4	1.8	2.2	126.0
22.0	30.0	MO 180 S-2	2925	41.9	88.5	0.90	7.5	2.4	2.0	178.0
30.0	40.0	MO 180 M-2	2930	56.4	90.5	0.89	7.5	2.6	2.2	207.0
1500 min⁻¹										
15.0	20.0	AOP 160 LM-4	1450	30.2	88.0	0.85	7.2	2.6	2.2	123.0
15.0	20.0	MO 160 S-4	1450	28.9	88.5	0.89	6.3	1.7	2.4	114.0
18.5	25.0	MO 160 M-4	1450	35.2	89.5	0.89	7.0	1.8	2.2	132.0
22.0	30.0	MO 180 S-4	1470	41.6	90.0	0.89	6.5	1.7	2.2	185.0
30.0	40.0	MO 180 M-4	1470	57.4	91.0	0.87	7.0	1.8	1.9	214.0
1000 min⁻¹										
3.0	4.0	AM 132 S-6	960	7.1	82.0	0.76	5.5	2.1	2.4	56.0
4.0	5.5	AM 132 MK-6	960	9.0	84.0	0.77	6.5	2.2	2.6	66.0
5.5	7.5	AM 132 M-6	960	11.9	86.0	0.78	6.5	2.4	2.9	76.0
7.5	10.0	AM 160 M-6	970	15.8	87.0	0.79	7.5	2.4	3.0	106.0
11.0	15.0	AM 160 L-6	970	22.0	89.0	0.81	7.5	2.5	3.0	135.0
11.0	15.0	MO 160 S-6	965	22.5	86.0	0.86	5.5	1.5	2.2	116.0
15.0	20.0	MO 160 M-6	965	29.9	87.5	0.87	6.0	1.6	2.0	142.0
18.5	25.0	MO 180 M-6	975	36.6	88.0	0.87	6.0	1.8	2.0	207.0
750 min⁻¹										
2.2	3.0	AM 132 S-8	715	5.7	79.0	0.70	4.5	1.7	2.0	56.0
3.0	4.0	AM 132 M-8	715	7.7	80.0	0.70	4.5	1.8	2.4	67.0
4.0	5.5	AM 160 MK-8	725	9.7	84.0	0.71	5.5	1.7	2.2	95.0
5.5	7.5	AM 160 M-8	725	13.1	85.0	0.71	5.5	2.0	2.3	108.0
7.5	10.0	AM 160 L-8	725	17.7	86.0	0.71	5.8	2.1	2.5	136.0
7.5	10.0	MO 160 S-8	725	17.6	86.0	0.75	5.8	1.7	2.2	115.0
11.0	15.0	MO 160 M-8	725	25.2	87.0	0.76	5.8	1.5	2.2	141.0
15.0	20.0	MO 180 M-8	725	31.9	87.0	0.82	6.0	1.6	1.7	215.0

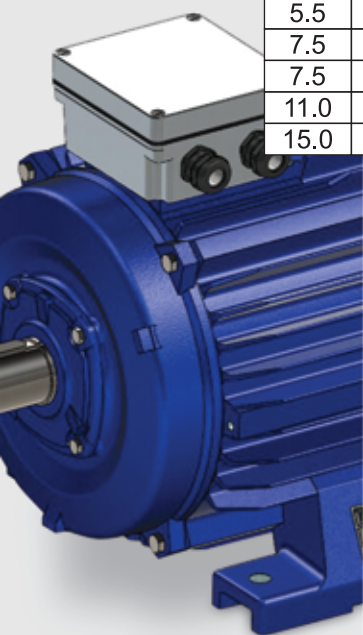

FORMA PROVEDENÍ - IM B3

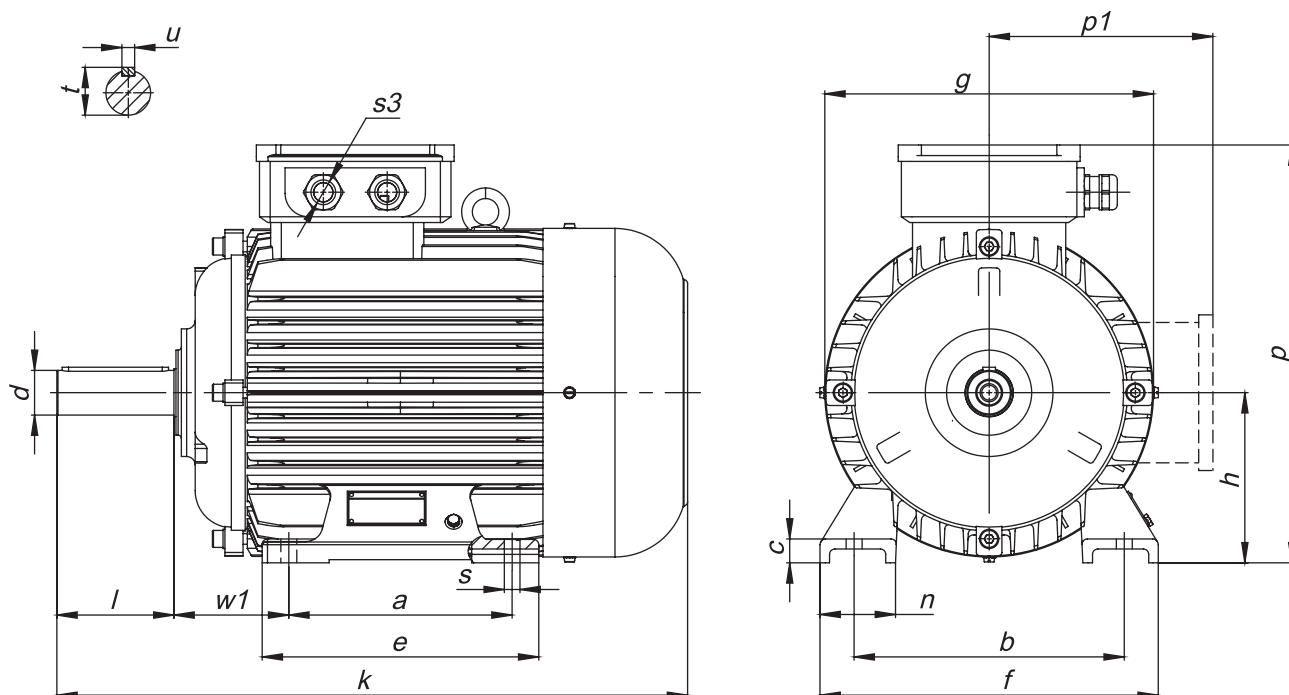

Typ	Roměry v mm																		
	DIN IEC	a B	b A	c HA	e BB	f AB	g AC	h H	k L	n AA	p HD	p1 AD	s K	s3 UB	w1 C	d D	l E	t GA	u F
AD 132 Sk,S	140	216	19.5	180	260	258	132	448	57	325	-	12	Pg21	89	38	80	41	10	10
AD 132 M,ML,MLL	178	216	19.5	218	260	258	132	486	57	325	-	12	Pg21	89	38	80	41	10	10
AD 160 MK, M	210	254	22	260	318	310	160	594	71	395	-	15	Pg21	108	42	110	45	12	12
AD 160 L, LL	254	254	22	303	318	310	160	638	71	395	-	15	Pg21	108	42	110	45	12	12
MOM 180 M	241	279	30	300	350	333	180	680	70	408	-	15	Pg29	121	48	110	51.5	14	14
MOM 180 L	279	279	30	340	350	333	180	680	70	408	-	15	Pg29	121	48	110	51.5	14	14
MOM 200 LM, L,LL	305	318	32	355	398	388	200	767	80	460	-	19	Pg29	133	55	110	59	16	16
AM 132 S	140	216	22	174	274	272	132	445	56	306	-	12	Pg16	89	38	80	41	10	10
AM 132 MK,M	178	216	22	212	274	272	132	483	56	306	-	12	Pg16	89	38	80	41	10	10
AM 160 MK, M	210	254	25	262	316	312	160	595	60	357	-	15	Pg21	108	42	110	45	12	12
AM 160 L	254	254	25	308	316	312	160	640	60	357	-	15	Pg21	108	42	110	45	12	12
AOP 160 LM	210	254	25	260	316	312	160	595	60	315	221	15	Pg21	108	42	110	45	12	12
MO 160 S-2	178	254	24	218	315	358	160	624	60	430	-	15	Pg36	108	42	110	45	12	12
MO 160 S-4,6,8	178	254	24	218	315	358	160	624	60	430	-	15	Pg36	108	48	110	51.5	14	14
MO 160 M-2	210	254	24	250	315	358	160	667	60	430	-	15	Pg36	108	42	110	45	12	12
MO 160 M-4,6,8	210	254	24	250	315	358	160	667	60	430	-	15	Pg36	108	48	110	51.5	14	14
MO 180 S-2	203	279	34	264	360	400	180	675	80	435	-	15	Pg29	121	48	110	51.5	14	14
MO 180S-4	203	279	34	264	360	400	180	675	80	435	-	15	Pg29	121	55	110	59	16	16
MO 180 M-2	241	279	34	302	360	400	180	735	80	435	-	15	Pg29	121	48	110	51.5	14	14
MO 180 M-4,6,8	241	279	34	302	360	400	180	735	80	435	-	15	Pg29	121	55	110	59	16	16



FORMA VYHOTOVENÍ – IM B5

TŘÍFÁZOVÝ ASYNCHRONNÍ ELEKTROMOTORY

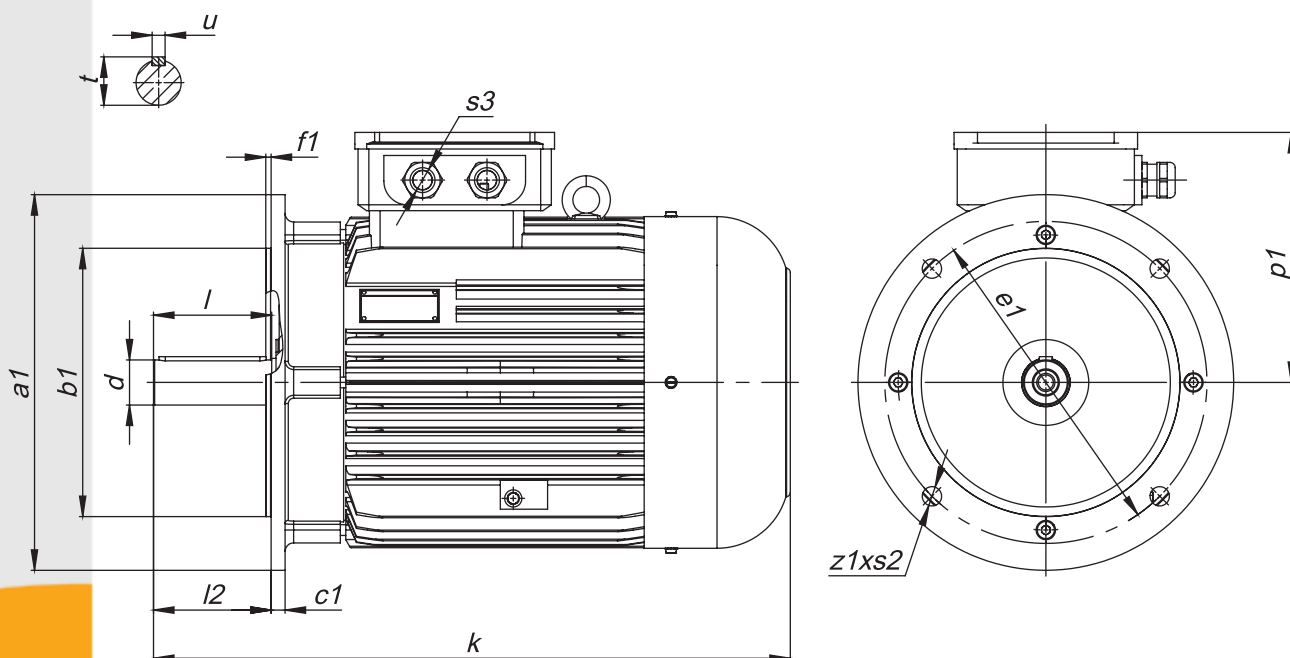

Typ	Roměry v mm															
	DIN IEC	a1 P	b1 N	c1 LA	e1 M	f1 T	l2 -	s2 S	z1 Z	k L	p1 AD	s3 UB	d D	l E	t GA	u F
AD 132 Sk, S		300	230	12	265	4	80	14	4	448	193	Pg21	38	80	41	10
AD 132 ,ML,MLL		300	230	12	265	4	80	14	4	486	193	Pg21	38	80	41	10
AD 160 MK, M		350	250	13	300	5	110	18	4	594	235	Pg21	42	110	45	12
AD 160 L, LL		350	250	13	300	5	110	18	4	638	235	Pg21	42	110	45	12
MOM 180 M, L		350	250	18	300	5	110	19	4	680	233	Pg29	48	110	51.5	14
MOM 200 LM,L		400	300	20	350	5	110	19	4	767	260	Pg29	55	110	59	16
AM 132 S		300	230	15	265	4	80	15	4	445	174	Pg16	38	80	41	10
AM 132 ,MK,M		300	230	15	265	4	80	15	4	483	174	Pg16	38	80	41	10
AM 160 MK, M		350	250	15	300	5	110	19	4	595	197	Pg21	42	110	45	12
AM 160 L		350	250	15	300	5	110	19	4	640	197	Pg21	42	110	45	12
MO 160 S-2		350	250	18	300	5	110	19	4	624	235	Pg29	42	110	45	12
MO 160 S-4,6,8		350	250	18	300	5	110	19	4	624	235	Pg29	48	110	51.5	14
MO 160 M-2		350	250	18	300	5	110	19	4	667	235	Pg29	42	110	45	12
MO 160 M-4,6,8		350	250	18	300	5	110	19	4	667	235	Pg29	48	110	51.5	14
MO 180 S-2		400	300	18	350	5	110	19	4	675	235	Pg29	48	110	51.5	14
MO 180 S-4		400	300	18	350	5	110	19	4	675	235	Pg29	55	110	59	16
MO 180 M-2		400	300	18	350	5	110	19	4	735	235	Pg29	48	110	51.5	14
MO 180 M-4,6,8		400	300	18	350	5	110	19	4	735	235	Pg29	55	110	59	16

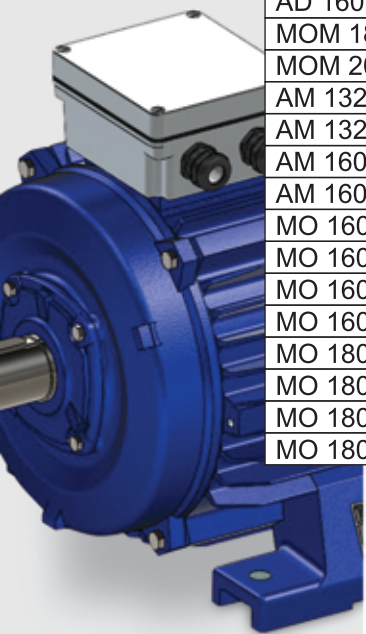

FORMA VYHOTOVENÍ – IM B35

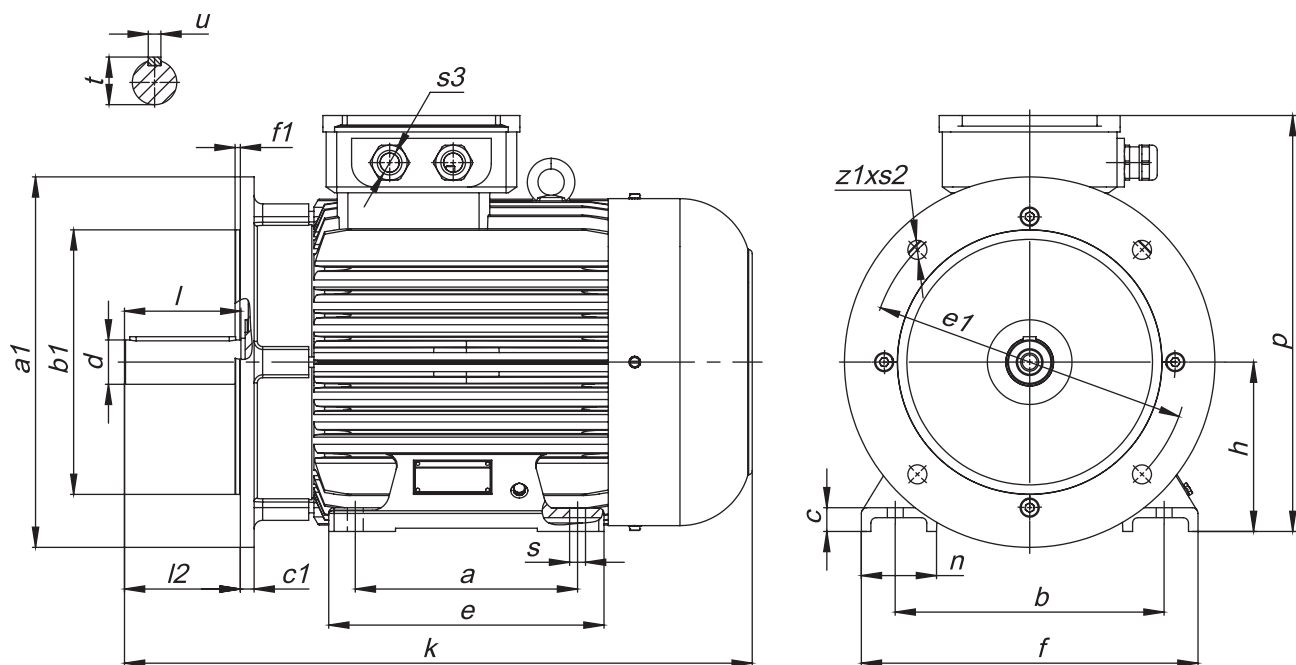

Typ	Roměry v mm																							
	DIN	a1	b1	c1	e1	f1	l2	s2	z1	a	b	c	e	f	h	n	k	p	s	s3	d	l	t	u
	IEC	P	N	LA	M	T	-	S	Z	B	A	HA	BB	AB	H	AA	L	HD	K	UB	D	E	GA	F
AD 132 Sk, S	300	230	12	265	4	80	14	4	4	140	216	19.5	180	260	132	57	448	325	12	Pg21	38	80	41	10
AD 132M,ML,MLL	300	230	12	265	4	80	14	4	4	178	216	19.5	218	260	132	57	486	325	12	Pg21	38	80	41	10
AD 160 MK, M	350	250	13	300	5	110	18	4	4	210	254	22	260	318	160	71	594	395	15	Pg21	42	110	45	12
AD 160 L, LL	350	250	13	300	5	110	18	4	4	254	254	22	303	318	160	71	638	395	15	Pg21	42	110	45	12
MOM 200 LM,L	400	300	20	350	5	110	19	4	4	305	318	32	355	398	200	80	767	460	19	Pg29	55	110	59	16
AM 132 S	300	230	15	265	4	80	15	4	4	140	216	22	174	274	132	56	445	306	12	Pg16	38	80	41	10
AM 132MK,M	300	230	15	265	4	80	15	4	4	178	216	22	212	274	132	56	483	306	12	Pg16	38	80	41	10
AM 160 Mk, M	350	250	15	300	5	110	19	4	4	210	254	25	262	316	160	60	595	357	15	Pg21	42	110	45	12
AM 160 L	350	250	15	300	5	110	19	4	4	254	254	25	308	316	160	60	640	357	15	Pg21	42	110	45	12
MO 160 S-2	350	250	18	300	5	110	19	4	4	178	254	24	218	315	160	60	624	430	15	Pg29	42	110	45	12
MO 160 S-4,6,8	350	250	18	300	5	110	19	4	4	178	254	24	218	315	160	60	624	430	15	Pg29	48	110	51.5	12
MO 160 M-2	350	250	18	300	5	110	19	4	4	210	254	24	250	315	160	60	667	430	15	Pg29	42	110	45	14
MO 160 M-4,6,8	350	250	18	300	5	110	19	4	4	210	254	24	250	315	160	60	667	430	15	Pg29	48	110	51.5	12
MO 180 S-2	400	300	18	350	5	110	19	4	4	203	279	34	264	360	180	80	675	435	15	Pg29	48	110	51.5	14
MO 180 S-4	400	300	18	350	5	110	19	4	4	203	279	34	264	360	180	80	675	435	15	Pg29	55	110	59	16
MO 180 M-2	400	300	18	350	5	110	19	4	4	241	279	34	302	360	180	80	735	435	15	Pg29	48	110	51.5	14
MO 180 M-4,6,8	400	300	18	350	5	110	19	4	4	241	279	34	302	360	180	80	735	435	15	Pg29	55	110	59	16



TŘÍFÁZOVÝ ASYNCHRONNÍ ELEKTROMOTORY

SÉRIE AE

NA MECHANIZMY PODVOZKU

TECHNICKÁ DATA PŘI 380 V, 50 HZ

Výkonnost	Typ electromotor	Rychlost otáček	Režim práce		Proud	Rozběhový moment	Brzdný moment	Hmota
kW		min ⁻¹	%	h ⁻¹	A	Nm	Nm	kg
0.04	AE 0804-6	930	40	120	0.37	1.3	-	2.9
0.04	AE 0804-6 EM	930	40	120	0.37	1.3	0.37÷0.42	3.2
0.25	AE 1205K6A	840	40	240	1.1	5.5	-	6.7
0.37	AE 1207K6A	840	40	240	1.6	8.5	-	8.2

GARITNO PŘIPOJOVACÍ ROZMĚRY:

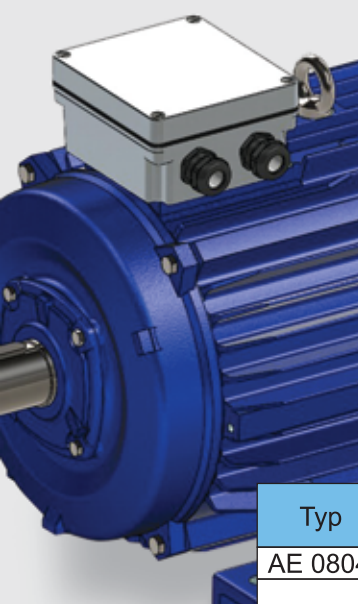
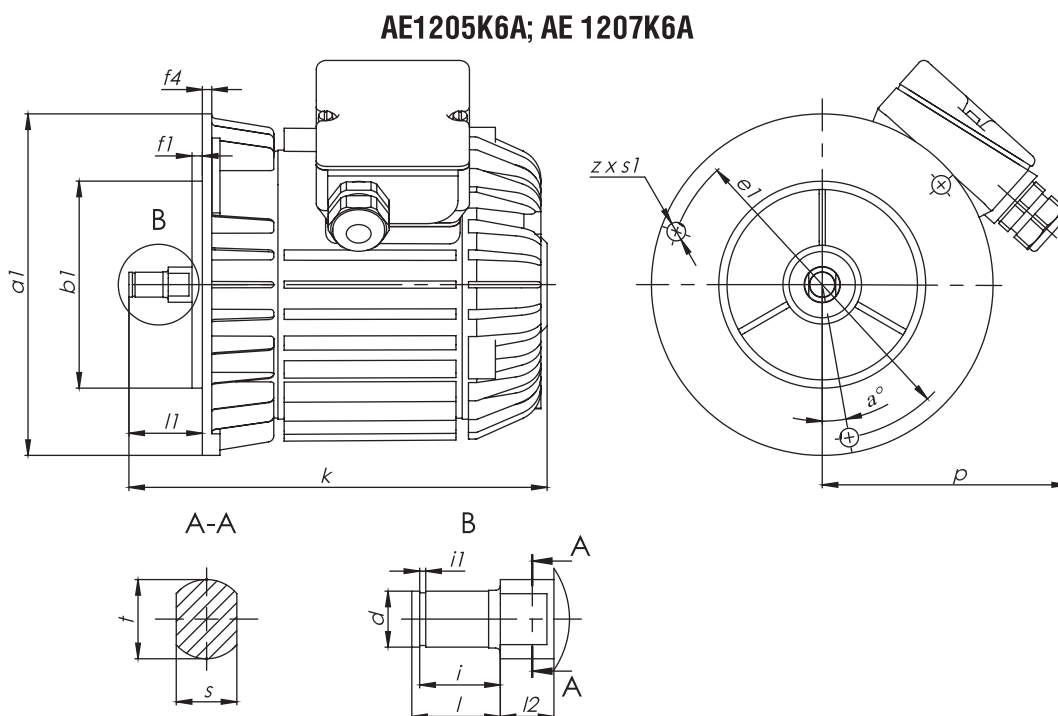
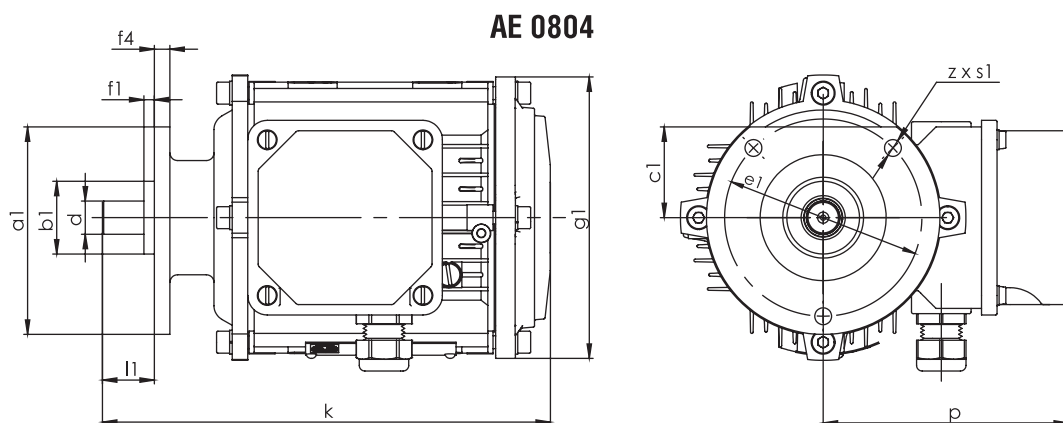

Typ	Rozměry v mm																			
	a1	b1	c1	e1	f1	f4	l1	g1	k	p	z x s1	α°	d	l	l2	i	i1	t	s	
AE 0804-6	90	28	35	76	4	6	20	110	173	94.5	3x6.5	-	12.8	-	-	-	-	-	-	-
AE 0804-6EM	90	28	35	76	4	6	20	110	207	94.5	3x6.5	-	12.8	-	-	-	-	-	-	-
													Z=10,m=1							
AE 1205K6A	165	100	-	150	5	5	35.5	-	182	120	3x9	10	12	19	10	17.3	1.3	17	13	
AE 1207K6A	165	100	-	150	5	5	35.5	-	202	120	3x9	10	12	19	10	17.3	1.3	17	13	

VYRÁBÍME TAKÉ:

T - lanové elektrické kladkostroje

Elektrické lanové kladkostroje řady T jsou dobře známé a nejprodávanější elektrické kladkostroje ve světě. Vyrobeny jsou více než 1,8 milionu kusů, které jsou realizované ve více než 40 zemích. Jejich hlavní přednosti jsou: vysoká spolehlivost, trvanlivost, snadná údržba. Tyto výhody, v kombinaci se širokým spektrem zatížení, rychlosti zdvihu a pojezdu, strukturální výkony, schopnost pracovat v různých režimech, dává této sérii elektrických kladkostrojů přednost před ostatními provedeními, bez ohledu na 30 let své historie.

MT - elektrické lanové kladkostroje

Elektrické lanové kladkostroje řady MT jsou potomci nejpůvodnější světové řady elektrických lanových kladkostrojů T. Zachováním základních technických parametrů, prostřednictvím využití nové konstrukce subjektu, na moderní ocelová lana, háky a další, teď svým zákazníkům poskytujeme elektrické lanové kladkostroje s mnohem větší možností jako zatížení, rychlosti zdvihů a rychlosti pohybu. To otevírá nové možnosti pro efektivnější využívání našich produktů.

BT - elektrický lanový kladkostroj v nevybušném provedení

Za účelem základních konstrukčních návrhů elektrické řady T a zachování jeho technického výkonu je řada elektrické lanové kladkostroje v nevybušném provedení BT, určen pro práci v prostředí s nebezpečím výbuchu.

Elektrické zařízení, se skládají z následujících jednotek:

Elektrické motory, motory s elektrickým zařízením, ovládací panel, koncové přepínače a další, jsou splněna v takzvaném "nevybušném provedení", označením: (Ex) d IIB T5 a (Ex) d IIC T5.

BMT - elektrické lanové kladkostroje v nevybušném provedení

Elektrické lanové kladkostroje řady BMT jsou založeny na základním technické řešení používané v řadě BT a MT. Na základě vyšších technických parametrů řady MT a série BT mají technické řešení pro ochranu výbuchu. Dostaly jsme elektrický lanový kladkostroj v nevybušném provedení s mnohem lepšími výkonnostními ukazateli, jako je kapacita, rychlost zdvihů a rychlost pojezdu. Elektrická zařízení jsou shodná s BT sérií, která určuje totožnost nebezpečí výbuchu a označení: (Ex) d IIB T5 a (Ex), d IIC T5.

Asynchronní elektromotor y

1. S namontovanou brzdou, pro hlavní zvedání elektrických lanových a řetězových kladkostrojů a jiné pohybové zařízení - 0,75 - 30 kW. Možnost v nevybušném provedení.
2. S namontovanou brzdou, a pohybové mechanismy elektrických lanových a řetězových kladkostrojů a jiných zvedacích zařízení - od 0,12 - do 3 kW. Možnost v nevybušném provedení.

Jeřáby

1. Mostové jednokolejnicové závěsné dráhy - nosnost 1 až 16 tun, a otevření 3 až 25 m.
2. Mostové jednokolejnicové dráhy - nosnost 1 až 16 tun a aperturou 4,5 až 25,5 m.
3. Dvoukolejnicové dráhy - nosnost 5 až 100 t, a otvor 10,5 až 50 m.
4. Konzoly pro stojící a nástěnné jeřáby - nosnost 1 až 10 tun a ramenní rozpětí 3 - 10 m. Řízení přímo od podlahy a kabiny. Možnost na nevybušném provedení.

Komponenty jeřábů

1. Převodovky a převodové motory - určená k pohonu tělo jeřábů a dalších zdvihacích zařízení. Mají širokou škálu výstupních rychlostí a časů. Poháněné elektromotory jsou stavěny s kónickými brzdami. Možnost v nevybušném provedení.
2. Přední nosníky pro stojící jeřáby - průměry běžce od 160 do 400 mm, zatížení od 4000 do 19.500 kg, rychlost pojezdu od 8 až 32 m/min. Možnost nevybušného provedení.
3. Kabelové vozíky - určených pro přepravu napájecích a ovládacích kabelů pro mostové jeřáby. Provozní provedení s profilem nebo nataženém ocelovým lanem. Možnost v nevybušném provedení.



„BALKANSKO ECHO“ EOOD

Bulharsko

5460, vesnice Kravenik, Obec Sevlievo, kraj Gabrovo

tel.: +359 67302 220, fax: +359 67302 375

e-mail: balkanskoecho@abv.bg

www.balkanskoecho.com