



# BALKANSKO ECHO

BULGARISTAN

ELEKTRİKLİ ELEVATÖR,

ELEKTRİKLİ MOTOR,

VİNÇLER VE VİNÇ UNSURLARI İMALATI

## KATALOG

## ÜÇ FAZLI ASENKRON MOTORLAR



[www.balkanskoecho.com](http://www.balkanskoecho.com)



ÜÇ FAZLI ASENKRON MOTORLAR

# BALKANSKO ECHO

## SERTIFIKALAR



## FIRMA

Değerli müşterilerimiz, meslekdaşlarımız ve dostlarımız,

Dünyada önde gelen kaldırma-taşıma sistemlerine mahsus firmalardan birinin üretimsel faaliyetine ve yüksek kaliteli ürünlerine ilişkin değerli ve faydalı bilgiler içeren kataloğu önünüzdedir. "Balkansko Eho" firması üç, birbirinden özerk ihtisaslaşmış fabrikası ile benzersizdir. Toplam üretimsel alanı 20000 m<sup>2</sup> üstündedir, 600'den fazla metal işleme makinasına sahiptir, 550'nin üstünde yüksek vasıflı ve firmaya sadık uzmanları ile dış alt yürütücülerden ve kooperatif sevk-yatlardan bağımsız bir firma yapmaktadır.

Firma aşağıdaki ürünleri projelemekte, konstrüe etmekte, üretmekte ve montaj-servis işlerini üstlenmektedir:

- Seri "T" ve "MT" ye mahsus ipli elektrikli elevatörler, yük kaldırma gücü 50 t ve kaldırmanın yüksekliği 120 m olan. Bunlar gayet emniyetli olup dayanıklılığı uzun sürelidir.
- yük kaldırma gücü 0,125 t'dan 2 t'na kadar varan zincirli elektrikli elevatörler,
- kabinden ve yerden idare edilebilen, yük kaldırma gücü 100 t'a kadar varan köprü elektrikli tek ve iki/çift sıralı vinçler,
- konzollü elektrikli vinçler, yük kaldırma gücü 1 t'dan 10 t'a kadar varabilen ve okun uzunluğu 10 m olan,
- asinkronik koni biçimli telferli tek ve iki/çift hızlı elektrikli motorlu, içinde freni bulunan ve ayrıca termik koruması da olan 0,12 kW'tan 30 kW'a kadar,



## FİRMA

- asinkronik tek fazlı ve üç fazlı silindir şeklinde elektrik motorları 0,55 kW'tan 37 kW'a kadar;
- yük kaldırma-taşıma sistemlerinin hareket ettirici mekanizmalarını hareket ettiren motor-redüktörler;
- her türden elektrikli elevatörlerin ve vinçli yük kaldırma-taşıma sistemlerinin yük kaldırma gücünü sınırlandırıcılar;
- tüm ürünler yelpazesine mahsus yedek parçalar.

Firmanın bütün ürünleri genel sınıai, yangına dayanaklı ve patlamadan korunan varyantlarda üretilmektedir ve çeşitli iklim şartlarında çalışabilmektedir, bu arada kimyasal açıdan agresif ortamda da çalışabilmektedir.

Firmanın kalite yönetimi ve kontrolü sistemi TÜV Rheinland tarafından verilmiş ISO 9001:2008 Sertifikasına sahiptir. Firmanın ürünleri, çalıştırıldığı ülkenin istemlerine göre sertifikalandırılmıştır.

"Balkansko Eho" firması 2010 yılının sonuna kadar 20000'den fazla elektrikli elevatörler üretmiştir. Bunlardan 5000'den fazlası patlamadan koruma varyantta, 600'ün üstünde vinç ve 50000'den fazla sıradan ve patlamadan koruma varyantında elektrikli motor olmak üzere.

"Balkansko Eho" firmasının ürünleri her geçen gün yüksek teknolojik vasıflarını, emniyetli çalışmasını birçok ülkede ispat etmektedir. Örneğin Rusya, Kazakistan, Belarus, Ukrayna, Çek Cumhuriyeti, Slovakya, Türkiye, İran ve başka. Bizim ürünlerimizin 36 aylık garantisine dünyada başka üründe ratlanamaz.

Bu katalogla izlenen amaç Sizin, büyük bir sorumlulukla ürettiğimiz ürünlerimize ilgisini uyandırmaktır.

Bu katalogla Size, müşterilerimize hitaben, Sizin üretimimize gerekli olan en uygun ürünü imal etmemizin kararlılığını beyan etmek ve seçiminizin en iyi seçim olacağından Sizi inandırmaktır.

Gece gündüz bizimle irtibata girmek için şu telefonlara başvurunuz +35967302220, +359885000555 ve +359888223344 veya balkanskoecho@abv.bg elektronik postasına yazınız.

## ÜÇ FAZLI ASENKRON MOTORLAR

### TEKNİK ÖZELLİKLER

Üç fazlı asenkron motorlar, БДС EN 60034-6 standardına göre sincap kafes rotorlu ve harici kendi fan üflemlili motorlardır.

Y/Δ bağlantı ve 50 Hz frekansla, üç fazlı -380/220V şebeke ile beslenirler.

Motorlar, müşteri talebine göre farklı gerilim ve 60Hz frekans için üretilebilir.

Motorların üretilebileceği maksimum gerilimi, stator bobinin „Y“ ile bağlanması halde 690V idir.

Besleme geriliminin kabuledilebilir sapması-%- ±5' dir.

БДС EN 60034-1 standardına göre, motorlar aşağıdaki çevre koşullarına göre S1-sürekli çalışma modu için tasarlanmıştır:

- ılımlı iklim bölgesi;
- 25°C derecede - %80' e kadar bağıl nem;
- -25 ila +40°C arası;
- 1000m' den fazla olmayan irtifa;

Motorların yukarıda belirtilen ısıdan farklı bir ısıda çalışmalarında, Tablo 1' i göz önünde bulundurulmalıdır:

Tablo 1

Ortam sıcaklığı	40°C	45°C	50°C	60°C
Nominal güce göre, yeni ısıda güç	100%	96%	92%	80%

Motorların 1000m' den fazla irtifa şartlarında çalışmalarında, Tablo 2 göz önünde bulundurulmalıdır:

Tablo 2

İrtifa /m/	1000	2000	3000	4000	5000
Nominal güce göre, yeni irtifada güç	100%	95%	90%	85%	80%

Aynı anda ortam ve irtifa ısısında sapmalarda, kullanılan güç yüzdesi, her iki katsayının çarpılması ile elde edilir.

Motorlar, "T" modunda tropik iklimlerde de kullanılırlar.

Motorlar, "F" yalıtım sınıf sistemi ile üretilir.

БДС EN 60034-5 standardına göre, motorların güvenlik derecesi IP 54 veya IP 55' dir.

Motorlar, nominal gücün ayarı Tablo 3'e göre yapılarak S1 çalışma modundan farklı olarak başka modlarda da çalışabilirler.



# ÜÇ FAZLI ASENKRON MOTORLAR

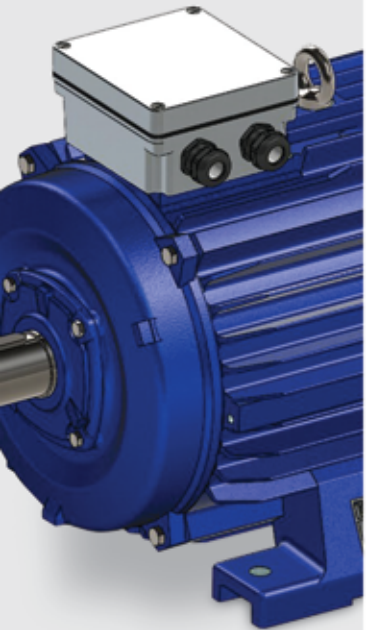

Tablo 3

Kutup sayısı	Tekrarlanan kısa süreli çalışma S2		Kesik periyodik çalışma modu S3			
	Dakika çevrim süresi		% olarak çalışma süresi			
	30min	60 min	15%	25%	40%	60%
2, 4	1,20	1,10	1,45	1,30	1,10	1,07
6, 8	1,20	1,07	1,40	1,25	1,08	1,05

Elektrik motorları, Tablo 4'e göre tek sıralı bilyalı rulmanlar ile üretilmektedir.

Tablo 4

Dönme eksen yüksekliği /mm/	Elektrik motor serisi	Ön rulman	Arka rulman
132	AD, AM	6308-2Z C3	6308-2Z C3
160	AD, AM, MO(2p=2)	6309-2Z C3	6309-2Z C3
160	MO(2p=4,6,8)	N 310	6309 C3
180	MOM	6310 C3	6309 C3
180	MO(2p=2)	6311 C3	6311 C3
180	MO(2p=4,6,8)	6312 C3	6311 C3
200	MOM	6312 C3	6311 C3

Tablo 5

Genel olarak elektrik motorları, iç vida dışı olmadan silindirik mil uçlu yapılıdır. Müşterinin talebine göre, çalışma mil ucu Tablo 5'e göre DIN 322 kapsamında merkezleme konisi olan bir iç diş ile, DS şeklinde üretilmektedir.

Çalışma mil ucu çapı /mm/	Diş /mm/
30 ila 38 arası	M12 x 28
38 ila 50 arası	M16 x 36
50 ila 85 arası	M20 x 42

Çalışma mil ucunun başka versiyonları da mevcuttur. Motorlar, iki çıkışlı mil ile de üretilir. Elektrik motorlar, spline ile dinamik olarak dengelidirler ve set olarak temin edilirler

## BĐC EN 60034-7 STANDARDINA GÖRE İMALAT VE MONTAJ ŞEKLİ

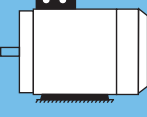
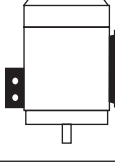
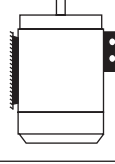
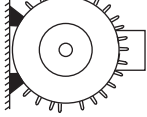
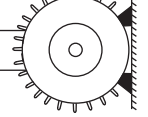
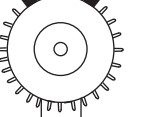
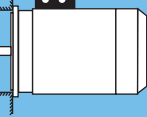
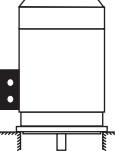
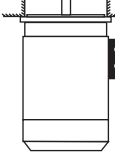
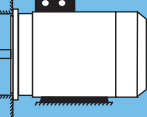
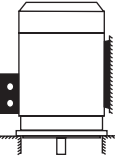
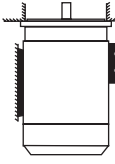
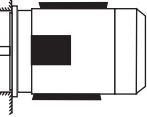
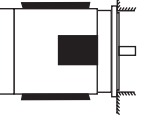
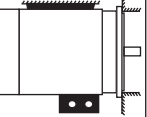
Temel versiyon	Yapım varyantları					
IM B3 IM 1001 	IM V5 IM 1011 	IM V6 IM 1031 	IM B6 IM 1051 	IM B7 IM 1061 	IM B8 IM 1071 	
IM B5 IM 3001 	IM V1 IM 3011 	IM V3 IM 3031 				
IM B35 IM 2001 	IM V15 IM 2011 	IM V36 IM 2031 	IM 2051 	IM 2061 	IM 2071 	

# ÜÇ FAZLI TEK VİTESLİ ASENKRON MOTORLAR

SERİ AD, MOM		TEKNİK BİLGİ 380V, 50HZ								
		Nominal veriler				Çalıştırma özellikleri			Kitle	
Güç kW	HP	Elektrik motor tipi	Hız	Nominal akım	Enerji dönüşüm verimliliği	Güç faktörü	$I_{\text{çalıştırma}} / I_n$	$M_{\text{çalıştırma}} / M_n$	$M_{\text{max}} / M_n$	kg
			min <sup>-1</sup>	A	%	cosφ	-	-	-	

## 3000 min<sup>-1</sup>

5.5	7.5	AD 132 SK-2	2910	10.8	82.0	0.89	7.0	2.7	2.7	56.0
7.5	10.0	AD 132 S-2	2910	14.5	83.5	0.89	7.5	2.8	2.9	61.0
9.2	12.5	AD 132 ML-2	2910	17.3	86.0	0.89	7.5	3.0	2.9	70.0
11.0	15.0	AD 132 MLL-2	2910	20.7	87.0	0.88	7.6	3.0	2.9	75.0
11.0	15.0	AD 160 MK-2	2920	20.2	86.5	0.91	7.0	3.0	2.7	94.0
15.0	20.0	AD 160 M-2	2920	26.8	88.0	0.92	7.0	2.9	2.9	115.0
18.5	25.0	AD 160 L-2	2920	32.3	89.0	0.93	7.5	2.9	2.8	130.0
22.0	30.0	AD 160LL-2	2920	39.1	88.0	0.92	8.0	3.0	2.8	135.0
22.0	30.0	MOM 180 M-2	2925	39.2	90.0	0.90	6.5	2.4	2.2	155.0
30.0	40.0	MOM 200 LM-2	2930	53.3	91.0	0.89	7.0	2.6	2.3	227.0
37.0	50.0	MOM 200 L-2	2940	65.4	90.5	0.90	7.5	2.5	2.2	243.0

## 1500 min<sup>-1</sup>

5.5	7.5	AD 132 S-4	1450	10.9	85.5	0.85	7.0	2.6	2.6	61.0
7.5	10.0	AD 132 M-4	1450	14.2	86.0	0.85	6.5	2.6	2.6	73.0
9.2	12.5	AD 132 ML-4	1440	18.1	86.0	0.85	7.0	2.6	2.5	76.0
11.0	15.0	AD 160 M-4	1460	21.5	89.0	0.83	6.0	2.4	2.3	105.0
15.0	20.0	AD 160 L-4	1460	28.3	90.0	0.85	6.5	2.6	2.5	130.0
18.5	25.0	AD 160 LL-4	1450	35.5	89.0	0.84	7.0	2.4	2.0	132.0
18.5	25.0	MOM 180 M-4	1460	34.8	90.0	0.85	7.2	2.0	2.2	145.0
22.0	30.0	MOM 180 L-4	1460	41.1	90.0	0.86	7.2	2.1	2.3	160.0
30.0	40.0	MOM 200 L-4	1470	58.0	91.0	0.89	7.5	2.2	2.5	234.0
37.0	50.0	MOM 200 LL-4	1460	69.5	91.0	0.89	7.5	1.8	2.2	250.0
45.0	60.0	MOM 200 LLL-4	1460	82.5	91.0	0.89	6.5	1.7	2.2	302.0

## 1000 min<sup>-1</sup>

15.0	20.0	MOM 180 L-6	970	30.0	88.0	0.82	6.5	2.0	2.2	160.0
18.5	25.0	MOM 200 LM-6	975	34.4	89.0	0.87	7.0	1.8	2.0	227.0
22.0	30.0	MOM 200 L-6	975	40.0	90.0	0.88	7.5	2.5	3.5	244.0

## 750 min<sup>-1</sup>

11.0	15.0	MOM 180 L-8	725	25.5	86.5	0.72	5.5	1.9	2.2	160.0
15.0	20.0	MOM 200 L-8	725	31.0	87.5	0.80	6.0	1.8	2.0	235.0
18.5	25.0	MOM 200 LL-8	725	38.0	88.0	0.80	6.5	1.8	2.0	250.0



## ÜÇ FAZLI TEK VİTESLİ ASENKRON MOTORLAR

### ÜÇ FAZLI ASENKRON MOTORLAR

SERİ AM, MO, AOP			TEKNİK BİLGİ 380V, 50HZ							
			Nominal veriler				Çalıştırma özellikleri			Kitle
Güç		Elektrik motor tipi	Hız	Nominal akım	Enerji dönüşüm verimliliği	Güç faktörü	$I_{çalıştırma} / I_n$	$M_{çalıştırma} / M_n$	$M_{max} / M_n$	kg
kW	HP		min <sup>-1</sup>	A	%	cosφ	-	-	-	
<b>3000 min<sup>-1</sup></b>										
15.0	20.0	MO 160 S-2	2925	28.4	88.0	0.91	6.5	1.7	2.4	114.0
18.5	25.0	MO 160 M-2	2925	34.4	88.5	0.92	7.4	1.8	2.2	126.0
22.0	30.0	MO 180 S-2	2925	41.9	88.5	0.90	7.5	2.4	2.0	178.0
30.0	40.0	MO 180 M-2	2930	56.4	90.5	0.89	7.5	2.6	2.2	207.0
<b>1500 min<sup>-1</sup></b>										
15.0	20.0	AOP 160 LM-4	1450	30.2	88.0	0.85	7.2	2.6	2.2	123.0
15.0	20.0	MO 160 S-4	1450	28.9	88.5	0.89	6.3	1.7	2.4	114.0
18.5	25.0	MO 160 M-4	1450	35.2	89.5	0.89	7.0	1.8	2.2	132.0
22.0	30.0	MO 180 S-4	1470	41.6	90.0	0.89	6.5	1.7	2.2	185.0
30.0	40.0	MO 180 M-4	1470	57.4	91.0	0.87	7.0	1.8	1.9	214.0
<b>1000 min<sup>-1</sup></b>										
3.0	4.0	AM 132 S-6	960	7.1	82.0	0.76	5.5	2.1	2.4	56.0
4.0	5.5	AM 132 MK-6	960	9.0	84.0	0.77	6.5	2.2	2.6	66.0
5.5	7.5	AM 132 M-6	960	11.9	86.0	0.78	6.5	2.4	2.9	76.0
7.5	10.0	AM 160 M-6	970	15.8	87.0	0.79	7.5	2.4	3.0	106.0
11.0	15.0	AM 160 L-6	970	22.0	89.0	0.81	7.5	2.5	3.0	135.0
11.0	15.0	MO 160 S-6	965	22.5	86.0	0.86	5.5	1.5	2.2	116.0
15.0	20.0	MO 160 M-6	965	29.9	87.5	0.87	6.0	1.6	2.0	142.0
18.5	25.0	MO 180 M-6	975	36.6	88.0	0.87	6.0	1.8	2.0	207.0
<b>750 min<sup>-1</sup></b>										
2.2	3.0	AM 132 S-8	715	5.7	79.0	0.70	4.5	1.7	2.0	56.0
3.0	4.0	AM 132 M-8	715	7.7	80.0	0.70	4.5	1.8	2.4	67.0
4.0	5.5	AM 160 MK-8	725	9.7	84.0	0.71	5.5	1.7	2.2	95.0
5.5	7.5	AM 160 M-8	725	13.1	85.0	0.71	5.5	2.0	2.3	108.0
7.5	10.0	AM 160 L-8	725	17.7	86.0	0.71	5.8	2.1	2.5	136.0
7.5	10.0	MO 160 S-8	725	17.6	86.0	0.75	5.8	1.7	2.2	115.0
11.0	15.0	MO 160 M-8	725	25.2	87.0	0.76	5.8	1.5	2.2	141.0
15.0	20.0	MO 180 M-8	725	31.9	87.0	0.82	6.0	1.6	1.7	215.0

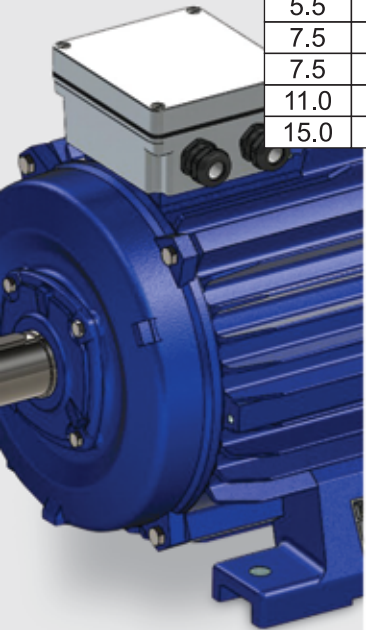

# VERSİYON - IM B3

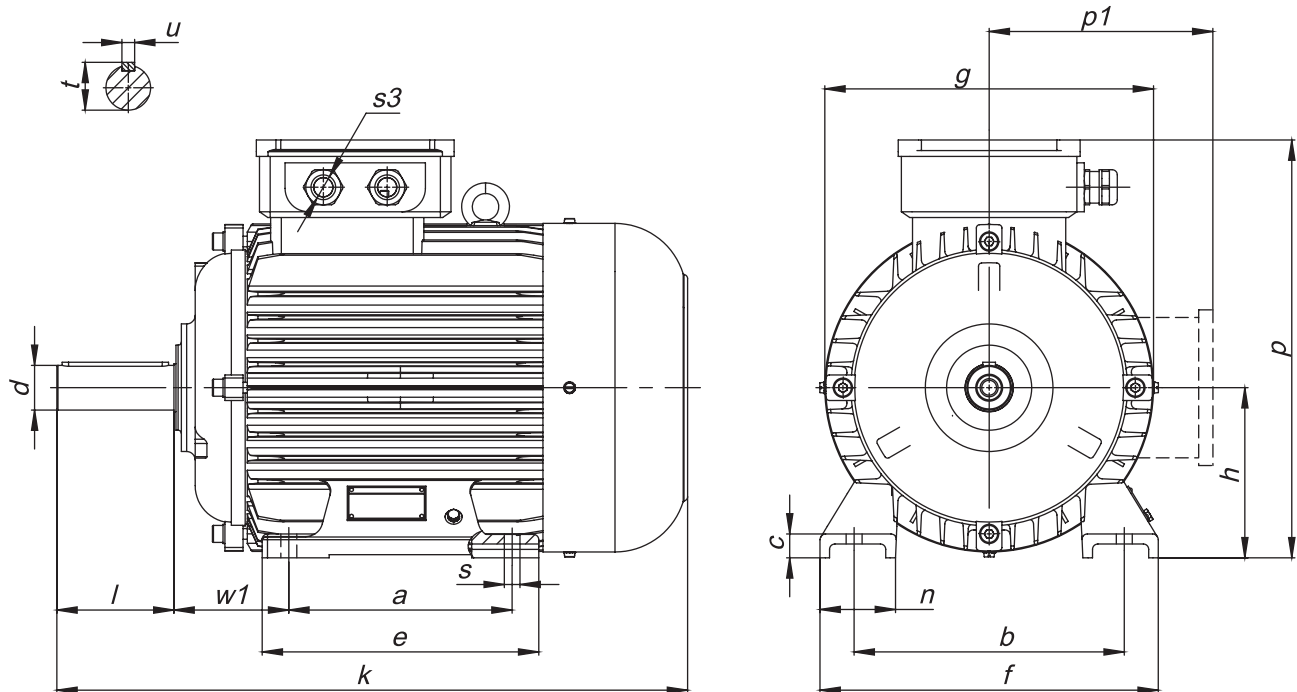

Tip	Boyut, mm																		
	DIN IEC	a B	b A	c HA	e BB	f AB	g AC	h H	k L	n AA	p HD	p1 AD	s K	s3 UB	w1 C	d D	l E	t GA	u F
AD 132 Sk,S	140	216	19.5	180	260	258	132	448	57	325	-	12	Pg21	89	38	80	41	10	10
AD 132 M,ML,MLL	178	216	19.5	218	260	258	132	486	57	325	-	12	Pg21	89	38	80	41	10	10
AD 160 MK, M	210	254	22	260	318	310	160	594	71	395	-	15	Pg21	108	42	110	45	12	12
AD 160 L, LL	254	254	22	303	318	310	160	638	71	395	-	15	Pg21	108	42	110	45	12	12
MOM 180 M	241	279	30	300	350	333	180	680	70	408	-	15	Pg29	121	48	110	51.5	14	14
MOM 180 L	279	279	30	340	350	333	180	680	70	408	-	15	Pg29	121	48	110	51.5	14	14
MOM 200 LM, L,LL	305	318	32	355	398	388	200	767	80	460	-	19	Pg29	133	55	110	59	16	16
AM 132 S	140	216	22	174	274	272	132	445	56	306	-	12	Pg16	89	38	80	41	10	10
AM 132 MK,M	178	216	22	212	274	272	132	483	56	306	-	12	Pg16	89	38	80	41	10	10
AM 160 MK, M	210	254	25	262	316	312	160	595	60	357	-	15	Pg21	108	42	110	45	12	12
AM 160 L	254	254	25	308	316	312	160	640	60	357	-	15	Pg21	108	42	110	45	12	12
AOP 160 LM	210	254	25	260	316	312	160	595	60	315	221	15	Pg21	108	42	110	45	12	12
MO 160 S-2	178	254	24	218	315	358	160	624	60	430	-	15	Pg36	108	42	110	45	12	12
MO 160 S-4,6,8	178	254	24	218	315	358	160	624	60	430	-	15	Pg36	108	48	110	51.5	14	14
MO 160 M-2	210	254	24	250	315	358	160	667	60	430	-	15	Pg36	108	42	110	45	12	12
MO 160 M-4,6,8	210	254	24	250	315	358	160	667	60	430	-	15	Pg36	108	48	110	51.5	14	14
MO 180 S-2	203	279	34	264	360	400	180	675	80	435	-	15	Pg29	121	48	110	51.5	14	14
MO 180S-4	203	279	34	264	360	400	180	675	80	435	-	15	Pg29	121	55	110	59	16	16
MO 180 M-2	241	279	34	302	360	400	180	735	80	435	-	15	Pg29	121	48	110	51.5	14	14
MO 180 M-4,6,8	241	279	34	302	360	400	180	735	80	435	-	15	Pg29	121	55	110	59	16	16



## VERSİYON - IM B5

# ÜÇ FAZLI ASENKRON MOTORLAR

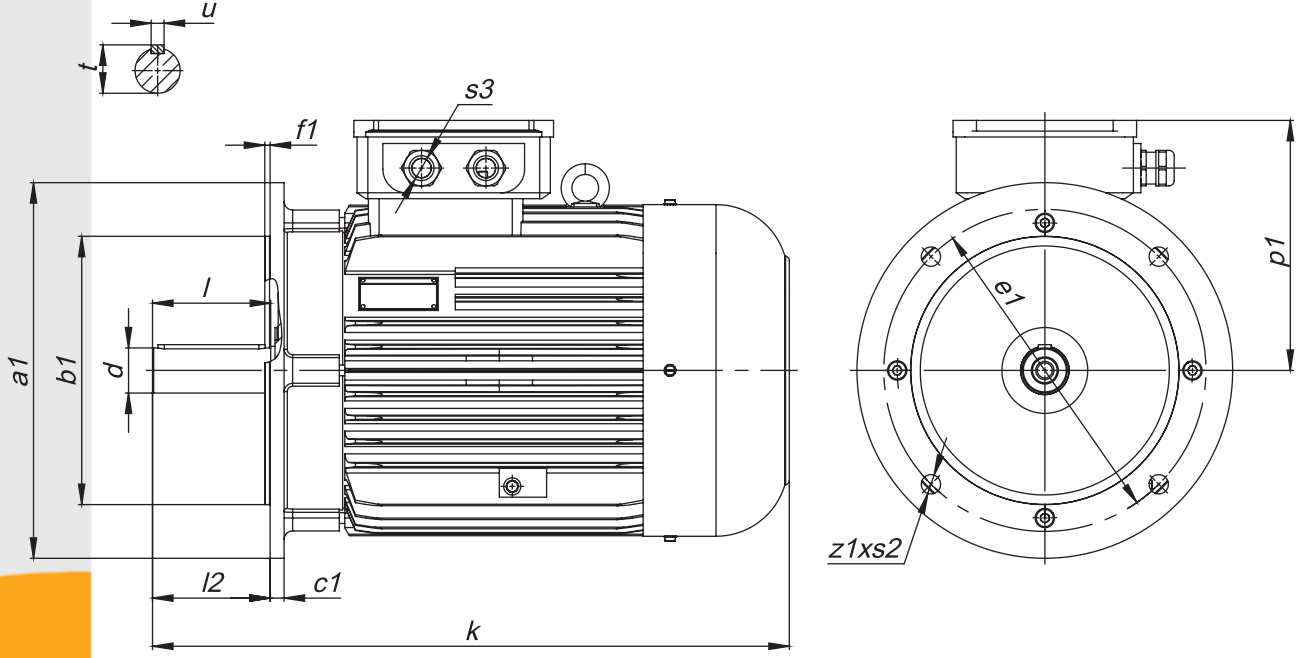

Tip	Boyut, mm															
	DIN IEC	a1 P	b1 N	c1 LA	e1 M	f1 T	l2 -	s2 S	z1 Z	k L	p1 AD	s3 UB	d D	l E	t GA	u F
AD 132 Sk, S		300	230	12	265	4	80	14	4	448	193	Pg21	38	80	41	10
AD 132 ,ML,MLL		300	230	12	265	4	80	14	4	486	193	Pg21	38	80	41	10
AD 160 MK, M		350	250	13	300	5	110	18	4	594	235	Pg21	42	110	45	12
AD 160 L, LL		350	250	13	300	5	110	18	4	638	235	Pg21	42	110	45	12
MOM 180 M, L		350	250	18	300	5	110	19	4	680	233	Pg29	48	110	51.5	14
MOM 200 LM,L		400	300	20	350	5	110	19	4	767	260	Pg29	55	110	59	16
AM 132 S		300	230	15	265	4	80	15	4	445	174	Pg16	38	80	41	10
AM 132 ,MK,M		300	230	15	265	4	80	15	4	483	174	Pg16	38	80	41	10
AM 160 MK, M		350	250	15	300	5	110	19	4	595	197	Pg21	42	110	45	12
AM 160 L		350	250	15	300	5	110	19	4	640	197	Pg21	42	110	45	12
MO 160 S-2		350	250	18	300	5	110	19	4	624	235	Pg29	42	110	45	12
MO 160 S-4,6,8		350	250	18	300	5	110	19	4	624	235	Pg29	48	110	51.5	14
MO 160 M-2		350	250	18	300	5	110	19	4	667	235	Pg29	42	110	45	12
MO 160 M-4,6,8		350	250	18	300	5	110	19	4	667	235	Pg29	48	110	51.5	14
MO 180 S-2		400	300	18	350	5	110	19	4	675	235	Pg29	48	110	51.5	14
MO 180 S-4		400	300	18	350	5	110	19	4	675	235	Pg29	55	110	59	16
MO 180 M-2		400	300	18	350	5	110	19	4	735	235	Pg29	48	110	51.5	14
MO 180 M-4,6,8		400	300	18	350	5	110	19	4	735	235	Pg29	55	110	59	16

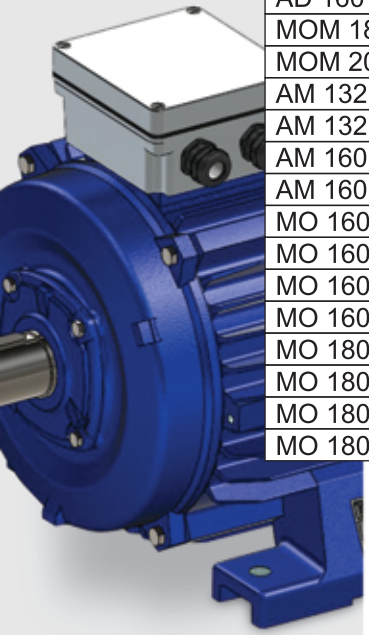

# VERSİYON - IM B35

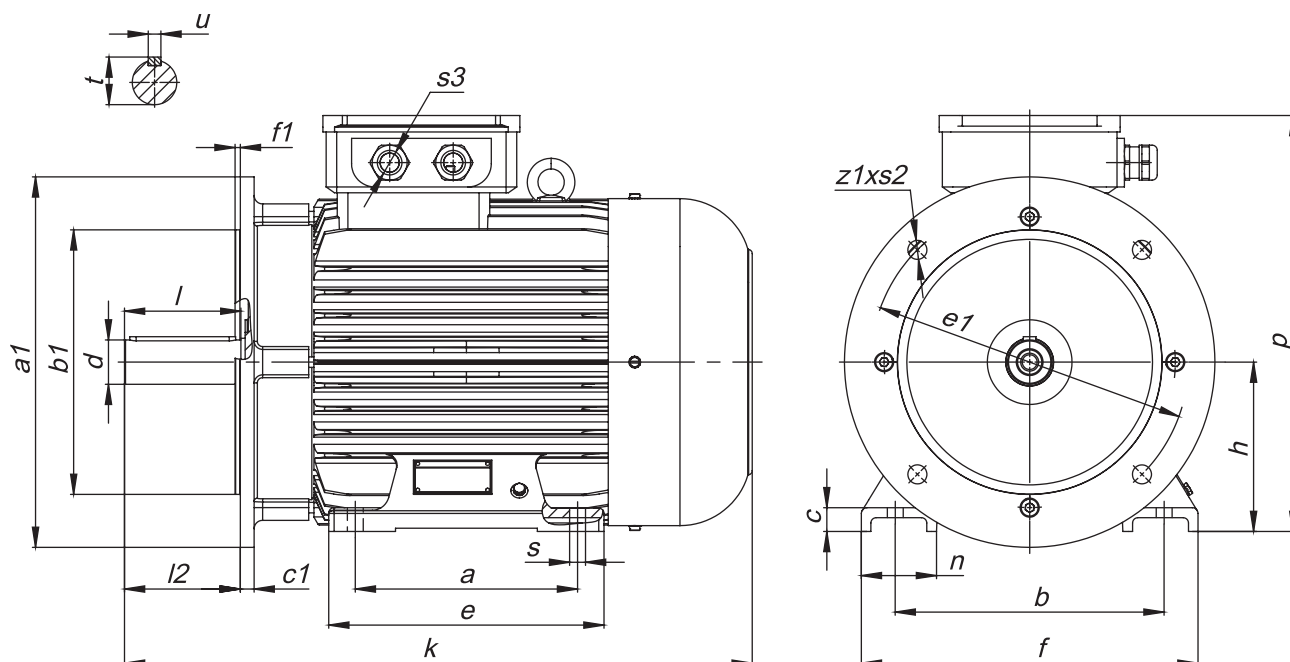

Tip	Boyut, mm																							
	DIN	a1	b1	c1	e1	f1	l2	s2	z1	a	b	c	e	f	h	n	k	p	s	s3	d	l	t	u
	IEC	P	N	LA	M	T	-	S	Z	B	A	HA	BB	AB	H	AA	L	HD	K	UB	D	E	GA	F
AD 132 Sk, S	300	230	12	265	4	80	14	4	140	216	19.5	180	260	132	57	448	325	12	Pg21	38	80	41	10	
AD 132M,ML,MLL	300	230	12	265	4	80	14	4	178	216	19.5	218	260	132	57	486	325	12	Pg21	38	80	41	10	
AD 160 MK, M	350	250	13	300	5	110	18	4	210	254	22	260	318	160	71	594	395	15	Pg21	42	110	45	12	
AD 160 L, LL	350	250	13	300	5	110	18	4	254	254	22	303	318	160	71	638	395	15	Pg21	42	110	45	12	
MOM 200 LM,L	400	300	20	350	5	110	19	4	305	318	32	355	398	200	80	767	460	19	Pg29	55	110	59	16	
AM 132 S	300	230	15	265	4	80	15	4	140	216	22	174	274	132	56	445	306	12	Pg16	38	80	41	10	
AM 132MK,M	300	230	15	265	4	80	15	4	178	216	22	212	274	132	56	483	306	12	Pg16	38	80	41	10	
AM 160 Mk, M	350	250	15	300	5	110	19	4	210	254	25	262	316	160	60	595	357	15	Pg21	42	110	45	12	
AM 160 L	350	250	15	300	5	110	19	4	254	254	25	308	316	160	60	640	357	15	Pg21	42	110	45	12	
MO 160 S-2	350	250	18	300	5	110	19	4	178	254	24	218	315	160	60	624	430	15	Pg29	42	110	45	12	
MO 160 S-4,6,8	350	250	18	300	5	110	19	4	178	254	24	218	315	160	60	624	430	15	Pg29	48	110	51.5	12	
MO 160 M-2	350	250	18	300	5	110	19	4	210	254	24	250	315	160	60	667	430	15	Pg29	42	110	45	14	
MO 160 M-4,6,8	350	250	18	300	5	110	19	4	210	254	24	250	315	160	60	667	430	15	Pg29	48	110	51.5	12	
MO 180 S-2	400	300	18	350	5	110	19	4	203	279	34	264	360	180	80	675	435	15	Pg29	48	110	51.5	14	
MO 180 S-4	400	300	18	350	5	110	19	4	203	279	34	264	360	180	80	675	435	15	Pg29	55	110	59	16	
MO 180 M-2	400	300	18	350	5	110	19	4	241	279	34	302	360	180	80	735	435	15	Pg29	48	110	51.5	14	
MO 180 M-4,6,8	400	300	18	350	5	110	19	4	241	279	34	302	360	180	80	735	435	15	Pg29	55	110	59	16	



# ÜÇ FAZLI ASENKRON MOTORLAR

## HAREKET DİŞLİLERİ İÇİN SERİ AE

TEKNİK BİLGİ 380V, 50HZ

Güç	Elektrik motor tipi	Hız	Çalışma modu		Akım	Çalıştırma momenti	Durdurma momenti	Kitle
kW		min <sup>-1</sup>	%	h <sup>-1</sup>	A	Nm	Nm	kg
0.04	AE 0804-6	930	40	120	0.37	1.3	-	2.9
0.04	AE 0804-6 EM	930	40	120	0.37	1.3	0.37÷0.42	3.2
0.25	AE 1205K6A	840	40	240	1.1	5.5	-	6.7
0.37	AE 1207K6A	840	40	240	1.6	8.5	-	8.2

## ÖLÇÜLER TANIMI:

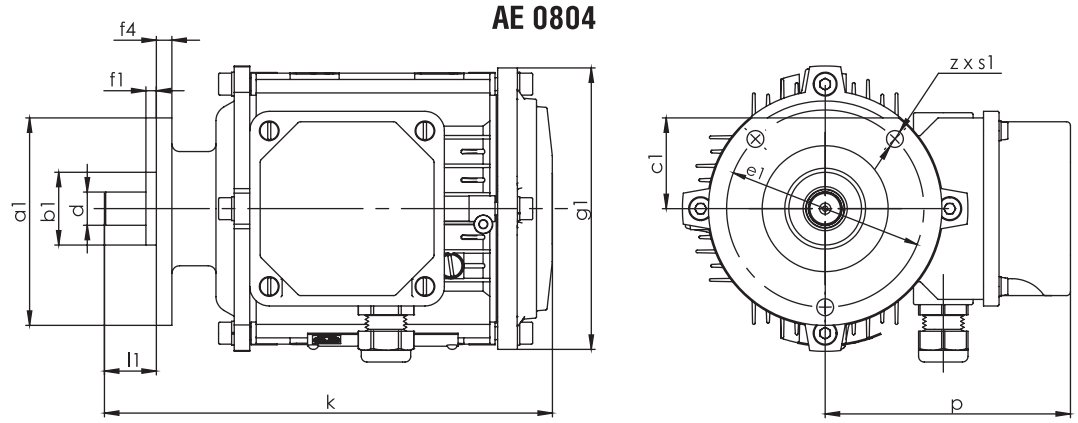

## AE1205K6A; AE 1207K6A

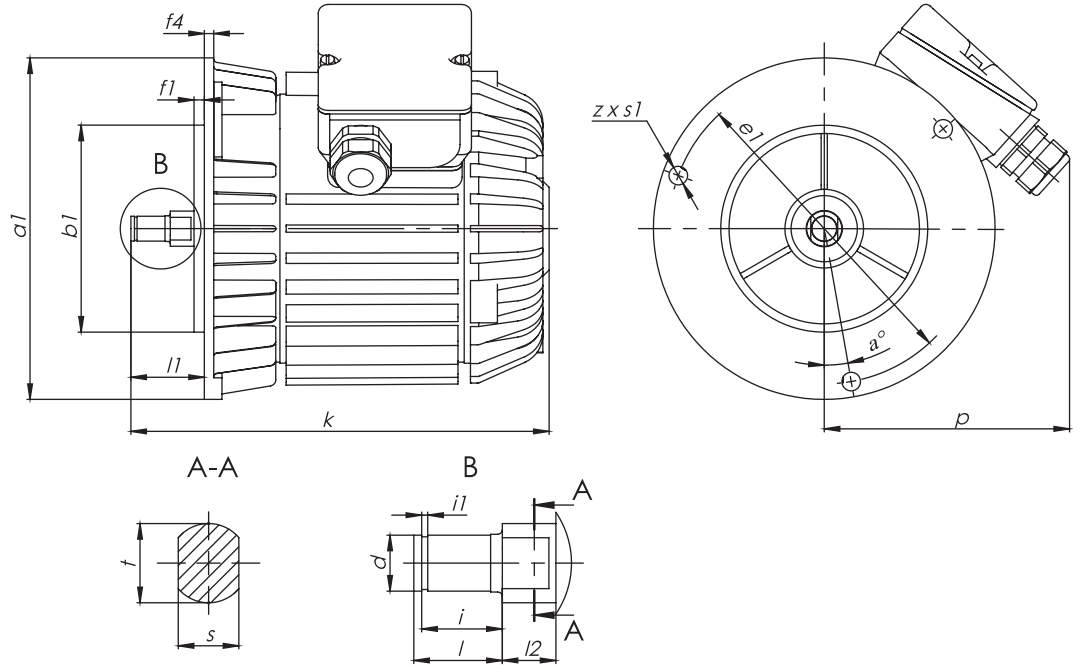

Tip	Boyut, mm																		
	a1	b1	c1	e1	f1	f4	l1	g1	k	p	z x s1	α°	d	l	l2	i	i1	t	s
AE 0804-6	90	28	35	76	4	6	20	110	173	94.5	3x6.5	-	12.8	-	-	-	-	-	-
AE 0804-6EM	90	28	35	76	4	6	20	110	207	94.5	3x6.5	-	12.8	-	-	-	-	-	-
													Z=10,m=1						
AE 1205K6A	165	100	-	150	5	5	35.5	-	182	120	3x9	10	12	19	10	17.3	1.3	17	13
AE 1207K6A	165	100	-	150	5	5	35.5	-	202	120	3x9	10	12	19	10	17.3	1.3	17	13

## BİZLER AYRICA ŞU ÜRÜNLERİ DE İMAL EDİYORUZ:

### T - ipli elektrikli elevatörler

Seri T'den ipli elektrikli elevatörler dünyada en ünlü ve en çok satılan elektrikli elevatörlerdir. 1 800 000 adetten fazla üretilmiştir ve bunlar 40'tan fazla ülkeye satılmıştır. Bu elektrikli elevatörlerin başlıca avantajları: yüksek emniyetli oluşları, uzun ömürlü olmaları ve hizmet vermenin basit olmasıdır. Söz konusu avantajları geniş yelpaze yük kaldırma güçleri, kaldırma hızları ve ilerleme/ hareket ettirme hızları, konstruktif varyantları, değişik rejimlerde çalışma imkanları bu seriden elektrikli elevatörleri 30 yıllık tarihçelerine rağmen, diğerlerine bakarak tercih edilmelerini sağlamaktadır.

### MT - ipli elektrikli elevatörler

Vъжените електротелфери серия MT са наследници на най-популярната в света серия въжени електротелфери T. Съхранявайки основните технически параметри, благодарение използването на нова конструкция тяло, съвременни стоманени въжета, куки и др., предоставяме на своите клиенти серия електротелфери с много по-големи възможности като товаропдемност, скорост на подем и скорост на придвижване. Това разкрива нови възможности за по-ефективна експлоатация на нашите изделия.

### BT - patlamadan korunan ipli elektrikli elevatörler

T seri elektrikli elevatörlerin esas konstrüktif çözümlerine dayanıp teknik göstergelerini koruyan BT serisinden patlamadan koruyan elektrikli elevatörler potansiyel olarak patlama tehlikesi mevcut ortamda çalışmaya yöneliktir.

Bu ürünlere özgü elektrikli cihazlar donatımı, örneğin: elektrikli motorlar, elektrikli cihazlar tablosu, yönetim masası, nihayi durdurucular vb. "patlamayı engelleyen icra" denilen şekilde hazırlanmıştır, şekiller (Ex) d IIB T5 ve (Ex) d IIC T5.

### BMT - patlamadan korunan ipli elektrikli elevatörler

BMT serisinden ipli elektrikli elevatörler BT ve MT serilerinde kullanılmış olan esas teknik çözümlere dayanmaktadır. MT serisinin daha yüksek teknik parametrelerine ve BT serisinin patlamadan korumayla ilgili ispat edilmiş olan tekniksel çözümlerine dayanarak, patlamadan korunan çok daha iyi çalışma göstergelerine, kaldırma hızına ve ilerleme hızına sahip ipli elektrikli elevatöre sahip oluyoruz. Elektrikli cihazlar donatımı BT serisindekinden farksızdır, bu da patlamadan koruma varyantının özdeşliğini ve şu işaretlemeyi sağlamaktadır: (Ex) d IIB T5 ve (Ex) d IIC T5.

### Asinkron elektrikli motorlar

1. İçinde bulunan frenleri, ipli ve zincirli elektrikli elevatörlerin ve başka hareket ettirici mekanizmaların başlıca kaldırmasında kullanılmaktadır – 0.75'ten 30 kW'ye kadar. Patlamadan koruyan varyant imkanları.

2. İçinde bulunan frenleri, ipli ve zincirli elektrikli elevatörlerin ve başka hareket ettirici mekanizmaların kaldırmasında kullanılmaktadır – 0.12'den 3 kW'ye kadar. Patlamadan koruyan varyant imkanları.

### Yük kaldırma vinçleri

1. Tek kirişli sarkan köprü vinçleri – yük kaldırma gücü 1 t'dan 16 t'a kadar ve ara 3'ten 25 m'ye kadar.

2. Tek kirişli sabit köprü vinçleri – yük kaldırma gücü 1 t'dan 16 t'a kadar ve ara 4.5'dan 25.5 m'ye kadar.

3. İki kirişli sabit köprü vinçleri – yük kaldırma gücü 5'ten 100 t'a kadar ve ara 10.5'den 50 m'ye kadar.

4. Konzol sabit ve duvara dayalı vinçler – yük kaldırma gücü 1 t'dan 10 t'a kadar ve okun kapsadığı mesafe 3 m'den 10 m'ye kadar.

Yerden ve kabinden idare edilebilir. Patlamadan korumaya sahip olması imkanı vardır.

### Vinç unsurları

1. Redüktörler ve motor-redüktör grupları – köprü vinçlerinin hareket mekanizmalarını ve başka tür yük kaldırma cihazlarını harekete getirmektedir. Büyük sayıda çıkış devirleri ve momentleri varyantları vardır. İçinde koni şeklinde frenleri olan elektrikli motorlar tarafından çalıştırılmaktadır. Patlamayı koruyan varyantının yapılması mümkündür.

2. Duran köprü vinçlerine mahsus alın kirişi – hareket eden tekerleklerin çapları 160 mm'den 400 mm'ye kadar, hareket eden tekerleğin yük taşıma gücü 4000 kg'dan 19500 kg'ye kadar, ilerleme hızları 8 m/min'den 32 m/min'e kadar. Patlamayı engelleyen varyant imkanları vardır.

3. Kablo arabaları – köprü vinçlerinin besleyici ve operatif kablolarını taşımaya mahsustur. Profil veya gerilmiş çelik ipten hareket için varyantları vardır. Patlamayı koruyan şeklinin yapılması mümkündür.



**"BALKANSKO ECHO" EOOD**

**Bulgaristan**

**5460, Kravenik köyü, Sevlievo Belediyesi, Gabrovo Bölgesi**

**Tel.: +359 67302 220, faks: +359 67302 375**

**e-mail: [balkanskoecho@abv.bg](mailto:balkanskoecho@abv.bg)**

**[www.balkanskoecho.com](http://www.balkanskoecho.com)**